



PN25 MANUELL – MED JOYSTICK & MEKANISK BROMS

PN25 Manuell är en användarvänlig sträckfilmsmaskin som styrs med hjälp av en joystick. Med joysticken sätts pallrotationen igång och stigningshastigheten på filmhissen justeras mycket enkelt. Den mekaniska filmbromsen gör det enkelt att "sträcka upp" en pall och anpassa filmåtgången till olika pallgods.

Med joysticken får användaren en väldigt lättmanövrerad maskin som "alla" kan hantera. Alla som går ifrån att handsträcka pallarna till PN25 Manuell upplever ett ergonomiskt lyft och arbetsmiljön förbättras väsentligt.

Vi rekommenderar PN25 Manuell när antalet pallar som ska plastas per dag ligger mellan 1-15 pallar.

Maskininformation/mått

Pallplattan är i ursparat utförande som sparar plats och förenklar påkörning av pall. Standardplattan är anpassad för pallar i europalls format samt halvpallar.

Funktioner

Joysticks styrning av pallplatta och filmhiss samt mekanisk filmbroms.

Beställning/Kontakt

Kenneth Johansson på 0152-21020 eller support@dksab.se. Våra duktiga medarbetare på supporten nås på support@dksab.se eller på telefon 0152-210 20.

MÅTTUPPGIFTER OCH DATA

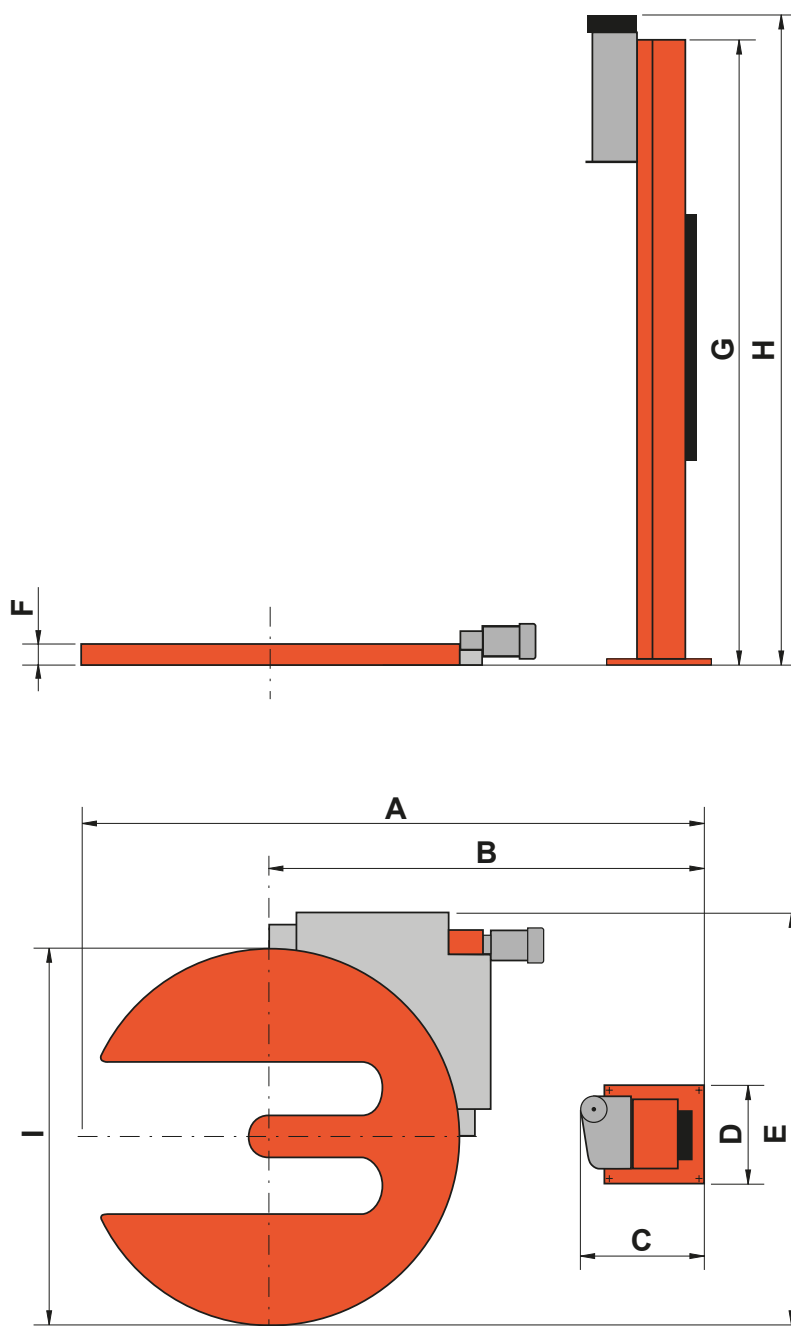

MÅTT	A	B	C	D	E	F	G	H	I
PN25 A2	2500	1750	570	350	1610	65	2510	2760	1500
PN25 A1	2500	1750	570	350	1610	65	2510	2760	1500
PN25 M	2500	1750	570	350	1610	65	2510	2760	1500

TEKNISK BESKRIVNING

x = Standardutrustning o = Tillvalsutrustning

TEKNISKA DATA/UTRUSTNINGSVÄL	PN25 A2	PN25 A1	PN25 M
Pallhöjd - max 2400 mm	x	x	x
Pallhöjd - max 2900 mm	o	o	o
Godsets maxvikt 1500 kg	x	x	x
Maskinens vikt kg	203	188	188
Elmatning	Enfas	Enfas	Enfas
Effekt	0,85 kW	0,5 kW	0,5 kW
Inslagningsautomatik (PLC-styrning)	x	x	
Motordriven försträckning (2-stegs, 225%)	x		
Öppningsbar filmträdning	x		
Mekanisk filmbroms		x	x
Elfilmbroms		o	o
Ställbar banspänningskontroll	x		
Automatisk lasthöjdvakning (fotocell)	x	x	
Ställbar filmöverlappning (palltopp)	x	x	
Ställbar filmöverlappning (stigning)	x	x	
Ställbart antal varv nere-uppe	1-4 varv	1-4 varv	
Mjukstart bordrotation (frekvensstyrd)	x	x	x
Toppresplatta	o	o	o
Pallplatta 1500 mm, ursparad	x	x	x
Pallplatta 1500 mm, solid	o	o	o
Pallplatta 2 000 mm, ursparat eller solid	o	o	o
Pallplatta 2 400 mm, ursparat eller solid	o	o	o
Gjutring för nedsänkning i golv	o	o	o
Ramper	o	o	o
Galvaniserad maskin	o	o	o
Våg i pallplatta	o	o	o
INSLAGNINGSPROGRAM			
Normal	x	x	manuell
Korsinslagning	x	x	manuell
Topparksinslagning (vattentät)	x	x	manuell
Flera programmerbara inslagningsprogram	x	x	
Maskinerna är CE-märkta, Specifikationerna kan ändras			
Sträckfilm			
Bredd: 500 mm Innerhylsa: 76 mm			
Max diameter: 240 mm Tjocklek: 15 um			