



PN25 AUTO 2 – KOSTNADSEFFEKTIV & HALVAUTOMATISERAD

PN25 Auto 2 är en halvautomatisk sträckfilmsmaskin med PLC-styrning. På manöverpanelen programmeras inställningarna in. Användaren kan bestämma antal varv med sträckfilm längst ner, hur snabbt filmhissen ska stiga och antal varv högst upp på pallen. Det går att lägga in fem olika program för att anpassa inplastningen till pallen som ska plastas. Maskinen kan också köras helt manuellt för t.ex. mycket ojämnt pallgods. Auto 2 är försedd med en motoriserad försträckning av filmen.

Med den motoriserade försträckningen på 225 % åstadkommer maskinen en halvering av plaståtgången samtidigt som den minimerar risken att välla lätta eller vingliga pallar. En meter plast på filmrullen blir 3,25 meter på pallen. Vi rekommenderar PN25 Auto 2 när antalet pallar som ska plastas

per dag ligger mellan 15–60 pallar eller när det är speciellt känsligt gods.

Maskininformation/mått

Pallplattan är i ursparat utförande som sparar plats och förenklar påkörning av pall. Standardplattan är anpassad för pallar i europalls format samt halvpallar.

Funktioner

PLC-styrning och motoriserad försträckning på 225 %

Beställning/Kontakt

Kenneth Johansson på 0152-210 20 eller support@dksab.se. Våra duktiga medarbetare på supporten nås på support@dksab.se eller på telefon 0152-210 20.

MÅTTUPPGIFTER OCH DATA

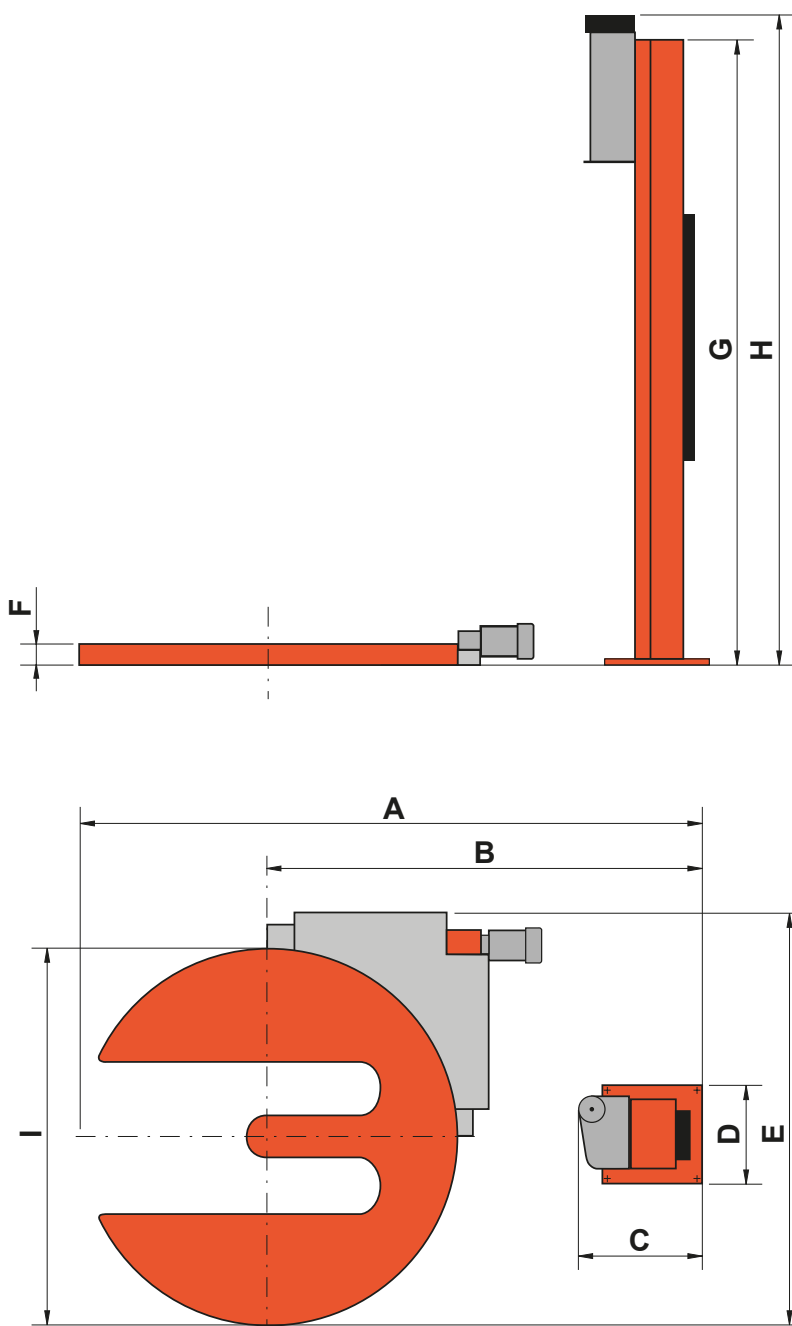

MÅTT	A	B	C	D	E	F	G	H	I
PN25 A2	2500	1750	570	350	1610	65	2510	2760	1500
PN25 A1	2500	1750	570	350	1610	65	2510	2760	1500
PN25 M	2500	1750	570	350	1610	65	2510	2760	1500

TEKNISK BESKRIVNING

x = Standardutrustning o = Tillvalsutrustning

TEKNISKA DATA/UTRUSTNINGSVÄL	PN25 A2	PN25 A1	PN25 M
Pallhöjd - max 2400 mm	x	x	x
Pallhöjd - max 2900 mm	o	o	o
Godsets maxvikt 1500 kg	x	x	x
Maskinens vikt kg	203	188	188
Elmatning	Enfas	Enfas	Enfas
Effekt	0,85 kW	0,5 kW	0,5 kW
Inslagningsautomatik (PLC-styrning)	x	x	
Motordriven försträckning (2-stegs, 225%)	x		
Öppningsbar filmträdning	x		
Mekanisk filmbroms		x	x
Elfilmbroms		o	o
Ställbar banspänningskontroll	x		
Automatisk lasthöjdvakning (fotocell)	x	x	
Ställbar filmöverlappning (palltopp)	x	x	
Ställbar filmöverlappning (stigning)	x	x	
Ställbart antal varv nere-uppe	1-4 varv	1-4 varv	
Mjukstart bordrotation (frekvensstyrd)	x	x	x
Toppresplatta	o	o	o
Pallplatta 1500 mm, ursparad	x	x	x
Pallplatta 1500 mm, solid	o	o	o
Pallplatta 2 000 mm, ursparat eller solid	o	o	o
Pallplatta 2 400 mm, ursparat eller solid	o	o	o
Gjutring för nedsänkning i golv	o	o	o
Ramper	o	o	o
Galvaniserad maskin	o	o	o
Våg i pallplatta	o	o	o
INSLAGNINGSPROGRAM			
Normal	x	x	manuell
Korsinslagning	x	x	manuell
Topparksinslagning (vattentät)	x	x	manuell
Flera programmerbara inslagningsprogram	x	x	
Maskinerna är CE-märkta, Specifikationerna kan ändras			
Sträckfilm			
Bredd: 500 mm Innerhylsa: 76 mm			
Max diameter: 240 mm Tjocklek: 15 um			